



**THERMOPLAY**  
HotRunnerSystems

A business of BARNES GROUP INC



Компания Thermoplay специализируется на проектировании и изготовлении горячеканальных систем для литья пластмасс под давлением и находится в городке Понт Сант Мартин, на Севере Италии в провинции г. Аоста.

Благодаря постоянному росту и солидным инвестициям в производство, за достаточно короткие сроки Thermoplay удалось достичь лидирующих позиций в отрасли, как в Италии, так и во всем мире.



## О компании Company profile Фирмен профил

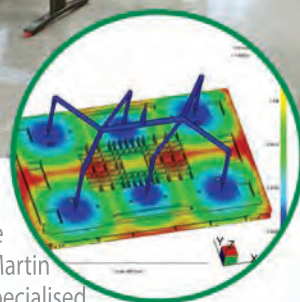

Thermoplay, with its HQ in the industrial area of Pont-Saint-Martin in Aosta, Italy, is a company specialised in developing and manufacturing hot runner systems for plastic injection moulding. Thanks to constant growth and considerable investments, Thermoplay has achieved leading position in Italy and throughout the world in a short period of time.

Фирма Thermoplay, с централа разположена в индустриалната зона на Pont-Saint-Martin в област Аоста, Италия, е фирма специализирала в разработването и производството на горещо-канални леякови системи за пластмасови изделия. Благодарение на постоянния растеж и значителни инвестиции, Thermoplay постигна лидерска позиция в Италия и в света за кратко време.



На сегодня, рабочая мощность производства Thermoplay состоит из 170 сотрудников, производственные площади сосредоточены на 11.000 кв. метрах. Благодаря развитой коммерческой сети Компания распространяет свою продукцию и обеспечивает техническую поддержку в 48 странах мира.



Помимо производственной площадки в Италии, Thermoplay имеет коммерческие филиалы во Франции, Германии, Великобритании, Португалии, Бразилии и Индии.

Today, there are 170 employees in the manufacturing plant, which covers a surface of 11,000 square meters. Thermoplay is present with sales and technical team in 48 countries worldwide.

Thermoplay has also established sales and service branches in France, Germany, United Kingdom, Portugal, Brazil and India

Днес, със своите 170 служителя и 11000 м2 производствени площи, Thermoplay осигурява техническо и търговско покритие в 48 страни.

Thermoplay има открити търговски филиали в Англия, Франция, Германия, Португалия, Бразилия, Китай и Индия.



Включает разнообразную номенклатуру горячеканальных сопел и систем, стандартных и специальных коллекторов, регуляторы температуры и последовательного впрыска, анализ наполнения, нестандартные проекты, одновременный впрыск нескольких цветов и материалов, последовательный впрыск с клапанами запирающими с пневматическим или гидравлическим приводом. Гамма продукции для удовлетворения полного спектра конструктивных требований к проекту для любой отрасли применений.

## Сопла стандартные и для спецприменений

### Standard and special nozzles

### Стандартни и специални дюзи

Our product range includes a vast selection of standard and special hot runner systems including complete hot half's as well as temperature and sequental control units, flow analysis, tailored made projects, simultaneous injection of different colours and materials, sequential injection with pneumatic or hydraulic valves, so to satisfy all type of configuration needs for any market or application.



С цел да задоволим нуждите на всяко изискване на пазара, нашето портфолио от продукти включва широка гама от стандартни и специални горещо-канални леекови системи, включително горещи половици, температурни контролери, управления за последователно шприцване, симулиране на запълване, нестандартни проекти, едновременно шприцване на различни материали и цветове, както и последователно шприцване с пневматични или хидравлични клапани.

Он-лайн конфигуратор Webcreator - интегрированная система для разработки и производства систем впрыска ELS до 8-ми точек впрыска, для прямого впрыска и впрыска с клапанами запирателями, конфигурируемые в соответствии с задаваемыми параметрами процесса. Эта система позволила нам расширить ассортимент стандартной продукции и сократить сроки изготовления.

## Конфигуратор online WEBCREATOR

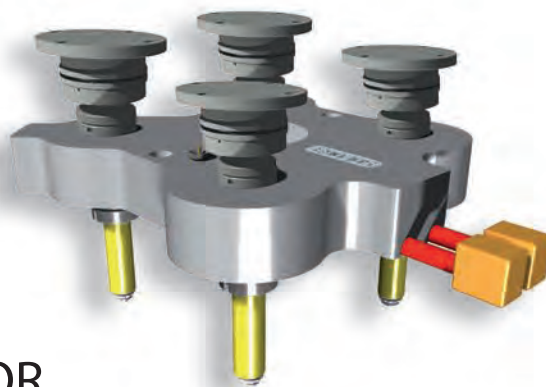

## Online configurator WEBCREATOR

## Онлайн конфигураторът WEBCREATOR

The online configurator WEBCREATOR allows integrated design and manufacturing of up to 8 drop hot runner systems, thermal or valve gate, which can be configured according to the process parameters. This system allowed us to expand the range of standard products, accelerating the manufacturing time, and reducing costs and delivery time.

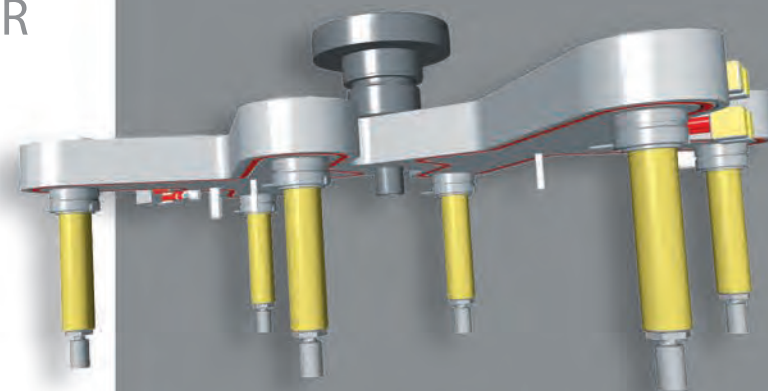

Онлайн конфигураторът "WEBCREATOR" е интегрирана дизайн и производствена система за до 8 точки разпределители, стандартни или с дюзи с клапани, която може да се конфигурира според процесните параметри. Тази система позволи разширяването на гамата стандартни продукти, ускорявайки времето за реализация и намалявайки цените и времето за доставка.

# Системы впрыска Injection systems Системи за шприцване

Команда научно-технических специалистов внимательно изучает запросы потребителей в условиях постоянно меняющегося рынка, что позволяет активно развивать ассортимент продукции, как за счет разнообразия типоразмерных рядов, так и легкости управления компонентами при работе.

Тестирование прототипов проводится с использованием различных материалов и моделированием процессов литья для изучения поведения во время процесса трансформации.

A team of researchers and specialised technicians, aware of customer requests in a continuously evolving market, allows for the development of a flexible and easy to manage range of products. Prototypes are tested using a wide range of plastic materials, and undergo tests and simulations to verify performance during the transformation process.

Екип от високо квалифицирани специалисти от отдел „Проучване и Развитие“, работят за развитието на системите, в постоянно развиващия се пазар, позволяващ проектирането и изработката на ориентирана към проблемите на клиента продуктова гама. Преди пускане в употреба, по време на разработката, прототипите се тестват в реални работни условия, с широка гама от пластмаси.

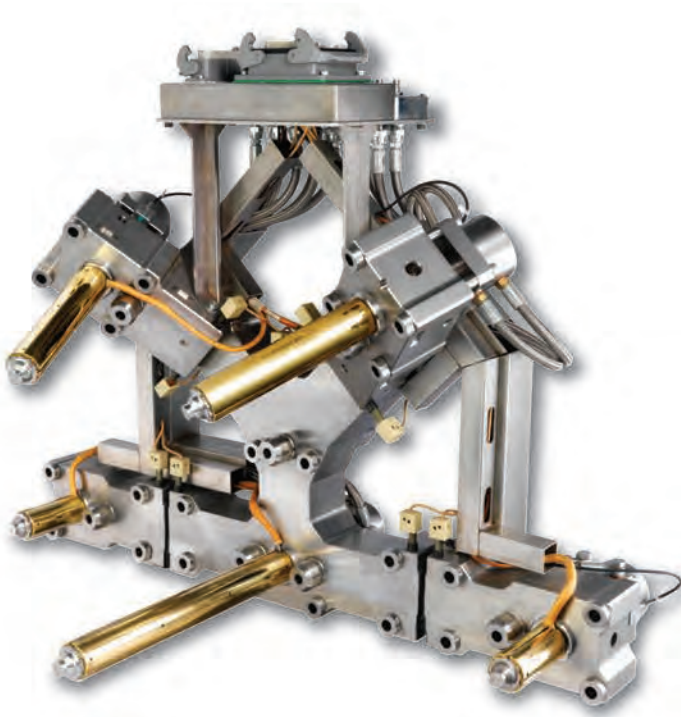

Системи за шприцване на големи изделия  
System for large parts injection.  
Системи за шприцване на големи изделия



Двухъярусные формы с клапанами запирающими  
Stack mould with shut off nozzles  
Системи тип „сандвич“ (Stack Mould) с дюзи с клапани



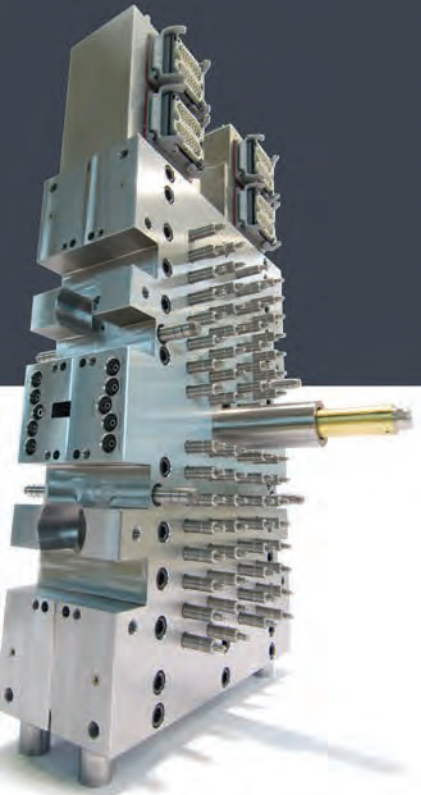

Контроль отдельных компонентов в процессе производства, от механической обработки до сборки, включая отправку готовой продукции, гарантирует высокое качество продукции.

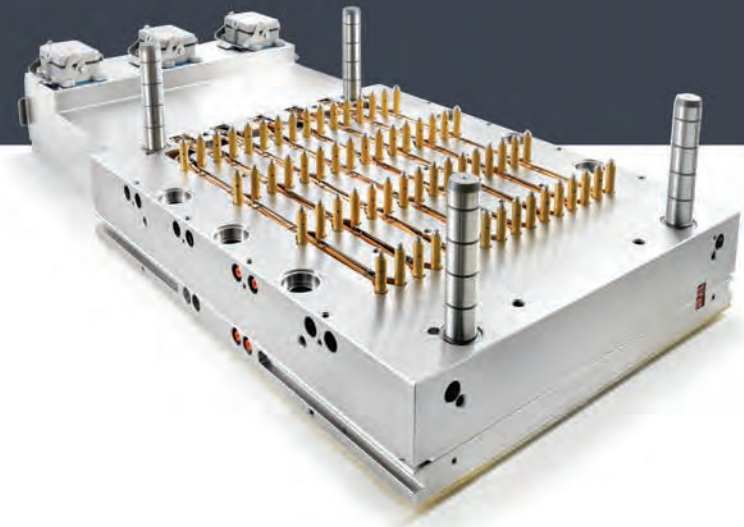

## Системы впрыска Injection systems Системи за шприцване

The control of each individual component during the manufacturing process, from machining to final assembly and shipping, guarantees products of outstanding quality.

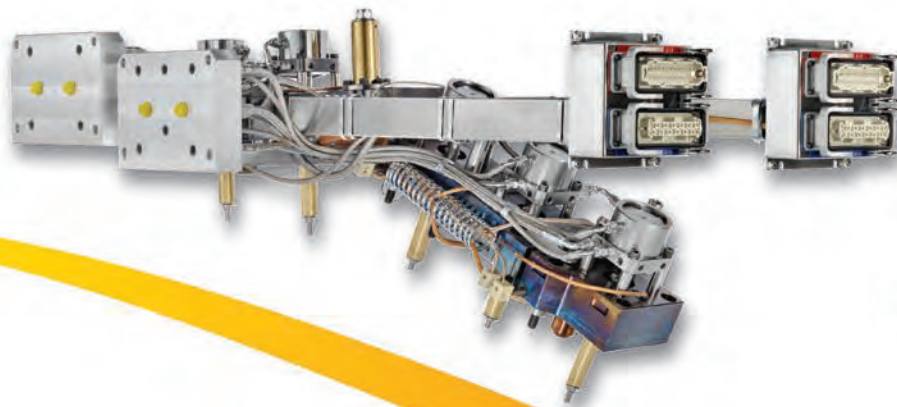

Контролът на всеки отделен компонент в производствения процес, от машинната обработка до крайното сглобяване и следване, гарантира постоянно високо качество на продуктите.



Система для литья с выдувом  
Blow moulding injection system  
Система за издуване при шприцване



Сертификат качества UNI EN ISO 9001 - гарантия настоящего и будущего.

The UNI EN ISO 9001 quality certification represents a promise for present and future activities.

Сертификата UNI EN ISO 9001 гарантира качеството на предлаганите продукти и системи.

## Приборы регулирования

## Controllers

## Контролери



Терморегулятори и регулятори последователного впрыска разработаны и изготовлены в соответствии с высокими требованиями стандартов безопасности и качества. Эти приборы обеспечивают безупречное управление нагревателями ГКС, следовательно процессом литья.

Temperature and sequential controllers, designed and manufactured according to the highest safety and quality standards, guarantee a perfect control of the hot runner systems, consequently of the molding process.

Температурните контролери и тези на системите с дюзи с клапани, проектирани и произведени според най-високите стандартни за качество и безопасност, гарантират перфектен контрол на горещо-канални системи и съответно процеса на шприцване.







Упаковка – укупорочная продукция  
Packaging-Closures  
Опаковки – капачки

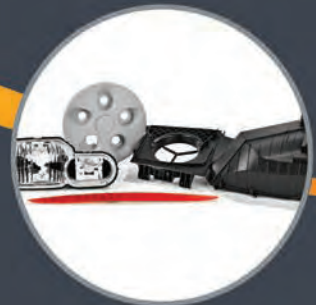

Автопром  
Automotive  
Автомобилостроене



Косметика  
Cosmetic  
Козметика



Медицина  
Medical  
Медицина

Отрасли использования • Markets • Област на приложение

Электроприборы - Электроника  
Electric-Electronics  
Електричество-Електроника



Хозтовары  
Housekeeping  
Домакинство



Логистика  
Logistics  
Логистика



**THERMOPLAY S.p.A.**

Via C. Viola, 74 - 11026 Pont S. Martin (AO) Italy  
tel. +39 0125 800311 r.a. - thermoplay@thermoplay.com

**RUSSIA: AB UNIVERSAL**

Kashirskiy proezd, 13 - Moscow 115201, Russia  
Tel./Fax (+7) 495 3800515 - (+7) 499 6135441  
(+7) 499 6136160 - abuniver@niit.ru

**BELARUS: MoldElement**

Str. ZHILUNOVICHA 11, office 202., 220026 Minsk, Belarus  
Tel/Fax: +375172957353 - slvmold@gmail.com

**BULGARIA: KRASCO-CO Ltd.**

31 Architect Nenov Str., Lulin Center - Sofia, Bulgaria  
Tel. (+359) 29234488 - Fax (+359) 29234455  
office@krasco.com

Мы разрабатываем и производим продукцию с инновацией и ответственностью, в центре этого процесса стоят опыт, увлеченность и ценный квалифицированный персонал. We design and manufacture our products in an innovative and responsible way, and at the heart of the process we put our passion and ability, and human value of our employees. Ние проектираме и произвеждаме нашите продукти, подпождайки иновативно и отговорно към нуждите на клиента, като в центъра на процеса поставяме нашата отдаденост, компетентност и значимостта на нашите служители.



ALGERIA ARGENTINA AUSTRIA BELARUS BELGIUM BRASILE BULGARIA CANADA CHILE CHINA COLOMBIA  
CROATIA CZECH REPUBLIC EGYPT FRANCE GERMANY GREECE HUNGARY INDIA INDONESIA ISRAEL ITALY  
JAPAN JORDAN KOREA LUXEMBURG MALAYSIA MEXICO NEW ZEALAND PERU POLAND PORTUGAL REP. OF  
SOUTH AFRICA ROMANIA RUSSIA SAUDI ARABIA SERBIA MONTENEGRO SINGAPORE SLOVENIA SPAIN SWEDEN  
SWITZERLAND TAIWAN THAILAND THE NETHERLANDS TUNISIA TURKEY UNITED KINGDOM USA VIETNAM