

EX- Външен разделител на горни плочи

Стр.1 от 1

Офис Централен:
 ж.к. Люлин-Център, ул. Архитект
 Георги Ненов №31
 1324 София, България
 тел: +359 (2) 923 44 88
 тел: +359 884 612 894
 факс: +359 (2) 923 44 55

Офис Пловдив:
 Електроапаратурен завод –
 ЕАЗ АД, Бул. Цар Борис III
 Обединител, №1-продължение,
 ет.3, офис 48
 4000 Пловдив, България
 тел: +359 888 055 215
 тел: +359 884 605 128
office@krasco.com
www.krasco.com

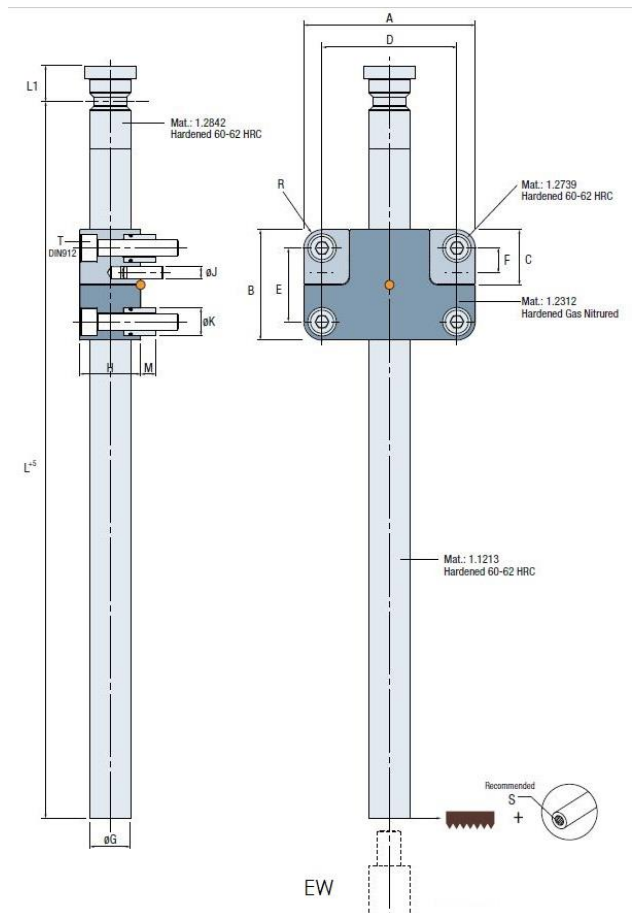

Използва се по два различни начина поотделно или заедно. Единият случай е за забавяне отварянето по делителната при основното отваряне на шприцформата. Вторият случай е за двустепенно изхвърляне, когато машината задвижва горния изхвъргачен пакет. При необходимост централният прът може да бъде удължен чрез EW.

Външно разположен, което опростява монтажа и поддръжката.

Two different options: as a pre-opening plate movement of the mold, or as a double ejection system, controlling 2 sets of ejector plates when the machine actuates the upper ejector plates set.

Simple external installation, enables easy adjusting and maintenance.

Код	A	B	C	D	E	F	G	H	J	K	L	L1	M	R	S	T	Stroke	FN
EX/140600	62	40	20	48	26	9	14	22	4x14	10.5	348	13	5.5	7.2	M8	M6x30	min4- max250	4000
EX/200800	84	54	27	66	36	12	20	30	6x20	13.5	348	17.5	7.5	9.2	M12	M8x40	min5- max250	9000
EX/321200	126	84	42	102	60	20	32	46	10x30	18.5	530	27	11.5	12.5	M16	M12x65	min8- max375	20000
EX/501600	174	120	60	140	86	26	50	64	12x40	25	530	40	15.5	17	M24	M16x90	min10- max375	40000