

WZ412-Винт дистанционен с накатена глава

Стр.1 от 4

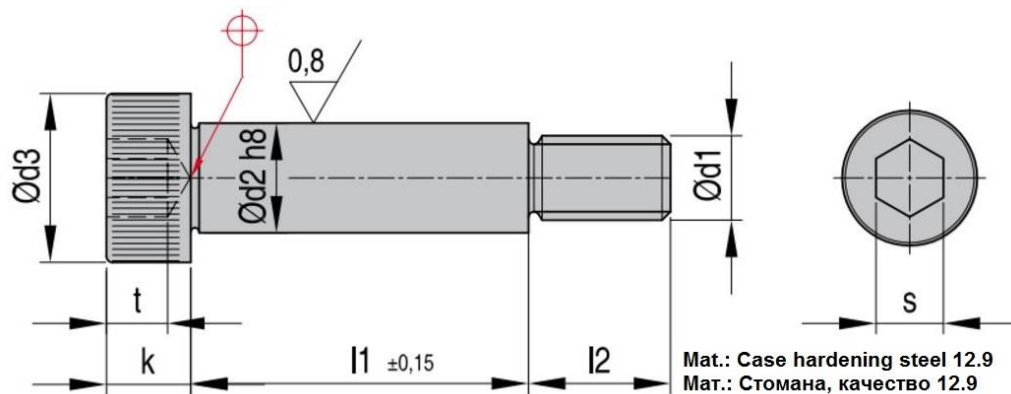

Офис Централен:
 ж.к. Люлин-Център, ул. Архитект
 Георги Ненов №31
 1324 София, България
 тел: +359 (2) 923 44 88
 тел: +359 884 612 894
 факс: +359 (2) 923 44 55

Офис Пловдив:
 Електроапаратурен завод –
 ЕАЗ АД, Бул. Цар Борис III
 Обединител, №1-продължение,
 ет.3, офис 48
 4000 Пловдив, България
 тел: +359 888 055 215
 тел: +359 884 605 128
office@krasco.com
www.krasco.com

Код d2x l1 x d1	d2	l1	d1	d3	K	l2	S	tmin
WZ412/05x010/M4	5	10	M4	8	4	8	2.5	1.8
WZ412/05x012/M4	5	12	M4	8	4	8	2.5	1.8
WZ412/05x015/M4	5	15	M4	8	4	8	2.5	1.8
WZ412/05x016/M4	5	16	M4	8	4	8	2.5	1.8
WZ412/05x020/M4	5	20	M4	8	4	8	2.5	1.8
WZ412/05x025/M4	5	25	M4	8	4	8	2.5	1.8
WZ412/05x030/M4	5	30	M4	8	4	8	2.5	1.8
WZ412/05x035/M4	5	35	M4	8	4	8	2.5	1.8
WZ412/05x040/M4	5	40	M4	8	4	8	2.5	1.8
WZ412/05x045/M4	5	45	M4	8	4	8	2.5	1.8
WZ412/05x050/M4	5	50	M4	8	4	8	2.5	1.8
WZ412/05x055/M4	5	55	M4	8	4	8	2.5	1.8
WZ412/06x010/M5	6	10	M5	10	4,5	9,5	3	2,4
WZ412/06x012/M5	6	12	M5	10	4,5	9,5	3	2,4
WZ412/06x015/M5	6	15	M5	10	4,5	9,5	3	2,4
WZ412/06x016/M5	6	16	M5	10	4,5	9,5	3	2,4
WZ412/06x020/M5	6	20	M5	10	4,5	9,5	3	2,4
WZ412/06x025/M5	6	25	M5	10	4,5	9,5	3	2,4
WZ412/06x030/M5	6	30	M5	10	4,5	9,5	3	2,4
WZ412/06x035/M5	6	35	M5	10	4,5	9,5	3	2,4
WZ412/06x040/M5	6	40	M5	10	4,5	9,5	3	2,4
WZ412/06x045/M5	6	45	M5	10	4,5	9,5	3	2,4
WZ412/06x050/M5	6	50	M5	10	4,5	9,5	3	2,4
WZ412/06x055/M5	6	55	M5	10	4,5	9,5	3	2,4
WZ412/06x060/M5	6	60	M5	10	4,5	9,5	3	2,4
WZ412/06x065/M5	6	65	M5	10	4,5	9,5	3	2,4
WZ412/06x070/M5	6	70	M5	10	4,5	9,5	3	2,4
WZ412/06x080/M5	6	80	M5	10	4,5	9,5	3	2,4
WZ412/08x010/M6	8	10	M6	13	5,5	11	4	3,3
WZ412/08x012/M6	8	12	M6	13	5,5	11	4	3,3
WZ412/08x015/M6	8	15	M6	13	5,5	11	4	3,3
WZ412/08x016/M6	8	16	M6	13	5,5	11	4	3,3
WZ412/08x020/M6	8	20	M6	13	5,5	11	4	3,3
WZ412/08x025/M6	8	25	M6	13	5,5	11	4	3,3
WZ412/08x030/M6	8	30	M6	13	5,5	11	4	3,3
WZ412/08x035/M6	8	35	M6	13	5,5	11	4	3,3
WZ412/08x040/M6	8	40	M6	13	5,5	11	4	3,3
WZ412/08x045/M6	8	45	M6	13	5,5	11	4	3,3
WZ412/08x050/M6	8	50	M6	13	5,5	11	4	3,3
WZ412/08x055/M6	8	55	M6	13	5,5	11	4	3,3

WZ412-Винт дистанционен с накатена глава

Стр.2 от 4

Офис Централен:
 ж.к. Люлин-Център, ул. Архитект
 Георги Ненов №31
 1324 София, България
 тел: +359 (2) 923 44 88
 тел: +359 884 612 894
 факс: +359 (2) 923 44 55
Офис Пловдив:
 Електроапаратурен завод –
 ЕАЗ АД, Бул. Цар Борис III
 Обединител, №1-продължение,
 ет.3, офис 48
 4000 Пловдив, България
 тел: +359 888 055 215
 тел: +359 884 605 128
office@krasco.com
www.krasco.com

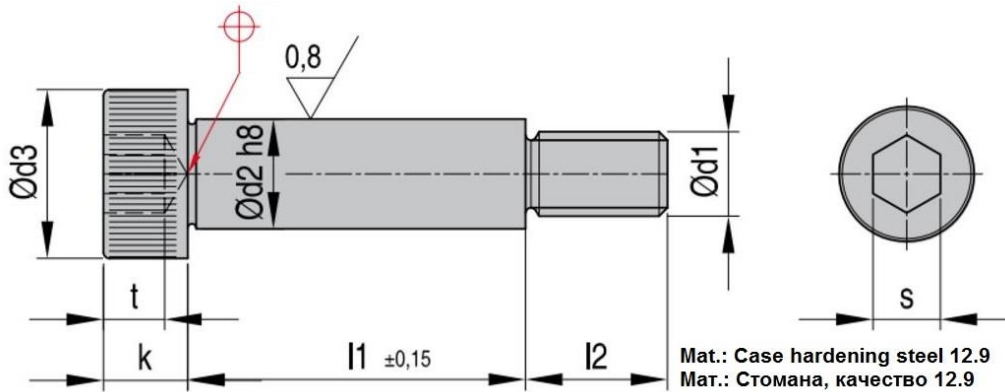

Код d2x1xd1	d2	l1	d1	d3	K	l2	S	tmin
WZ412/08x060/M6	8	60	M6	13	5,5	11	4	3,3
WZ412/08x065/M6	8	65	M6	13	5,5	11	4	3,3
WZ412/08x070/M6	8	70	M6	13	5,5	11	4	3,3
WZ412/08x080/M6	8	80	M6	13	5,5	11	4	3,3
WZ412/08x090/M6	8	90	M6	13	5,5	11	4	3,3
WZ412/08x100/M6	8	100	M6	13	5,5	11	4	3,3
WZ412/10x015/M8	10	15	M8	16	7	13	5	4,1
WZ412/10x016/M8	10	16	M8	16	7	13	5	4,1
WZ412/10x020/M8	10	20	M8	16	7	13	5	4,1
WZ412/10x025/M8	10	25	M8	16	7	13	5	4,1
WZ412/10x030/M8	10	30	M8	16	7	13	5	4,1
WZ412/10x035/M8	10	35	M8	16	7	13	5	4,1
WZ412/10x040/M8	10	40	M8	16	7	13	5	4,1
WZ412/10x045/M8	10	45	M8	16	7	13	5	4,1
WZ412/10x050/M8	10	50	M8	16	7	13	5	4,1
WZ412/10x055/M8	10	55	M8	16	7	13	5	4,1
WZ412/10x060/M8	10	60	M8	16	7	13	5	4,1
WZ412/10x065/M8	10	65	M8	16	7	13	5	4,1
WZ412/10x070/M8	10	70	M8	16	7	13	5	4,1
WZ412/10x080/M8	10	80	M8	16	7	13	5	4,1
WZ412/10x090/M8	10	90	M8	16	7	13	5	4,1
WZ412/10x100/M8	10	100	M8	16	7	13	5	4,1
WZ412/10x110/M8	10	110	M8	16	7	13	5	4,1
WZ412/10x120/M8	10	120	M8	16	7	13	5	4,1
WZ412/12x015/M10	12	15	M10	18	9	16	6	4,9
WZ412/12x016/M10	12	16	M10	18	9	16	6	4,9
WZ412/12x020/M10	12	20	M10	18	9	16	6	4,9
WZ412/12x025/M10	12	25	M10	18	9	16	6	4,9
WZ412/12x030/M10	12	30	M10	18	9	16	6	4,9
WZ412/12x035/M10	12	35	M10	18	9	16	6	4,9
WZ412/12x040/M10	12	40	M10	18	9	16	6	4,9
WZ412/12x045/M10	12	45	M10	18	9	16	6	4,9
WZ412/12x050/M10	12	50	M10	18	9	16	6	4,9
WZ412/12x055/M10	12	55	M10	18	9	16	6	4,9
WZ412/12x060/M10	12	60	M10	18	9	16	6	4,9
WZ412/12x065/M10	12	65	M10	18	9	16	6	4,9
WZ412/12x070/M10	12	70	M10	18	9	16	6	4,9
WZ412/12x080/M10	12	80	M10	18	9	16	6	4,9
WZ412/12x090/M10	12	90	M10	18	9	16	6	4,9
WZ412/12x100/M10	12	100	M10	18	9	16	6	4,9
WZ412/12x110/M10	12	110	M10	18	9	16	6	4,9

WZ412-Винт дистанционен с накатена глава

Стр.3 от 4

Офис Централен:
 ж.к. Люлин-Център, ул. Архитект
 Георги Ненов №31
 1324 София, България
 тел: +359 (2) 923 44 88
 тел: +359 884 612 894
 факс: +359 (2) 923 44 55
Офис Пловдив:
 Електроапаратурен завод –
 ЕАЗ АД, Бул. Цар Борис III
 Обединител, №1-продължение,
 ет.3, офис 48
 4000 Пловдив, България
 тел: +359 888 055 215
 тел: +359 884 605 128
office@krasco.com
www.krasco.com

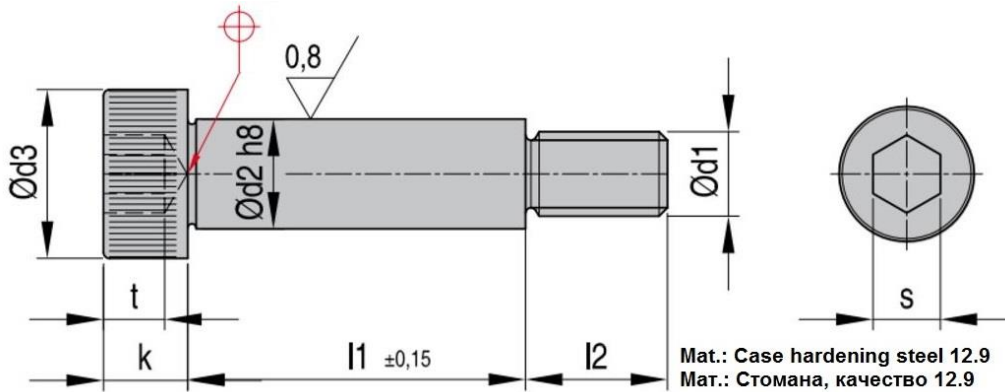

Код d2x1xd1	d2	l1	d1	d3	K	l2	S	tmin
WZ412/12x120/M10	12	120	M10	18	9	16	6	4,9
WZ412/12x140/M10	12	140	M10	18	9	16	6	4,9
WZ412/16x025/M12	16	25	M12	24	11	18	8	6,2
WZ412/16x030/M12	16	30	M12	24	11	18	8	6,2
WZ412/16x035/M12	16	35	M12	24	11	18	8	6,2
WZ412/16x040/M12	16	40	M12	24	11	18	8	6,2
WZ412/16x045/M12	16	45	M12	24	11	18	8	6,2
WZ412/16x050/M12	16	50	M12	24	11	18	8	6,2
WZ412/16x055/M12	16	55	M12	24	11	18	8	6,2
WZ412/16x060/M12	16	60	M12	24	11	18	8	6,2
WZ412/16x065/M12	16	65	M12	24	11	18	8	6,2
WZ412/16x070/M12	16	70	M12	24	11	18	8	6,2
WZ412/16x080/M12	16	80	M12	24	11	18	8	6,2
WZ412/16x090/M12	16	90	M12	24	11	18	8	6,2
WZ412/16x100/M12	16	100	M12	24	11	18	8	6,2
WZ412/16x110/M12	16	110	M12	24	11	18	8	6,2
WZ412/16x120/M12	16	120	M12	24	11	18	8	6,2
WZ412/16x140/M12	16	140	M12	24	11	18	8	6,2
WZ412/16x160/M12	16	160	M12	24	11	18	8	6,2
WZ412/16x200/M12	16	200	M12	24	11	18	8	6,2
WZ412/20x030/M16	20	30	M16	30	14	22	10	8,2
WZ412/20x035/M16	20	35	M16	30	14	22	10	8,2
WZ412/20x040/M16	20	40	M16	30	14	22	10	8,2
WZ412/20x045/M16	20	45	M16	30	14	22	10	8,2
WZ412/20x050/M16	20	50	M16	30	14	22	10	8,2
WZ412/20x055/M16	20	55	M16	30	14	22	10	8,2
WZ412/20x060/M16	20	60	M16	30	14	22	10	8,2
WZ412/20x065/M16	20	65	M16	30	14	22	10	8,2
WZ412/20x070/M16	20	70	M16	30	14	22	10	8,2
WZ412/20x080/M16	20	80	M16	30	14	22	10	8,2
WZ412/20x090/M16	20	90	M16	30	14	22	10	8,2
WZ412/20x100/M16	20	100	M16	30	14	22	10	8,2
WZ412/20x110/M16	20	110	M16	30	14	22	10	8,2
WZ412/20x120/M16	20	120	M16	30	14	22	10	8,2
WZ412/20x140/M16	20	140	M16	30	14	22	10	8,2
WZ412/20x160/M16	20	160	M16	30	14	22	10	8,2
WZ412/20x200/M16	20	200	M16	30	14	22	10	8,2
WZ412/24x040/M20	24	40	M20	36	16	27	12	10
WZ412/24x045/M20	24	45	M20	36	16	27	12	10
WZ412/24x050/M20	24	50	M20	36	16	27	12	10
WZ412/24x055/M20	24	55	M20	36	16	27	12	10

WZ412-Винт дистанционен с накатена глава

Стр.4 от 4

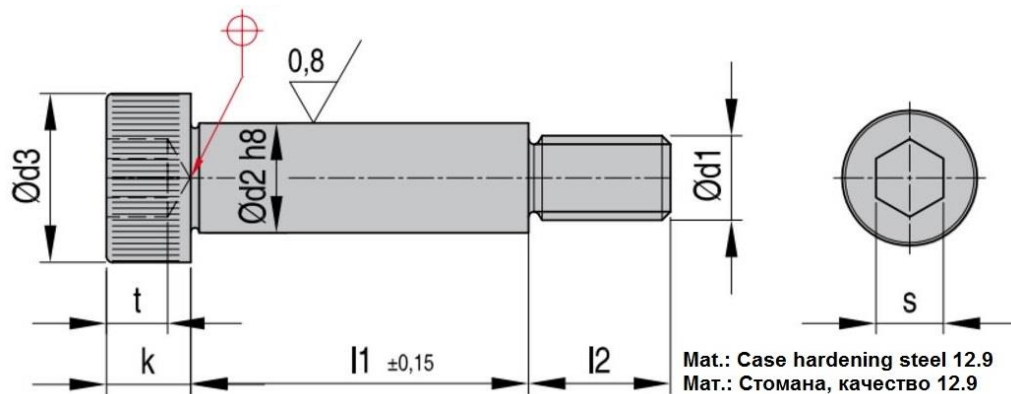

Код d2x l1 x d1	d2	l1	d1	d3	K	l2	S	tmin
WZ412/24x060/M20	24	60	M20	36	16	27	12	10
WZ412/24x065/M20	24	65	M20	36	16	27	12	10
WZ412/24x070/M20	24	70	M20	36	16	27	12	10
WZ412/24x080/M20	24	80	M20	36	16	27	12	10
WZ412/24x090/M20	24	90	M20	36	16	27	12	10
WZ412/24x100/M20	24	100	M20	36	16	27	12	10
WZ412/24x110/M20	24	110	M20	36	16	27	12	10
WZ412/24x120/M20	24	120	M20	36	16	27	12	10
WZ412/24x140/M20	24	140	M20	36	16	27	12	10
WZ412/24x160/M20	24	160	M20	36	16	27	12	10
WZ412/24x200/M20	24	200	M20	36	16	27	12	10

Офис Централен:

ж.к. Люлин-Център, ул. Архитект
 Георги Ненов №31
 1324 София, България
 тел: +359 (2) 923 44 88
 тел: +359 884 612 894
 факс: +359 (2) 923 44 55

Офис Пловдив:

Електроапаратурен завод –
 ЕАЗ АД, Бул. Цар Борис III
 Обединител, №1-продължение,
 ет.3, офис 48
 4000 Пловдив, България
 тел: +359 888 055 215
 тел: +359 884 605 128
office@krasco.com
www.krasco.com