

WZ8090-Фиксатор пружинен с щифт и шестостенно гн. за ключ

Стр.1 от 1

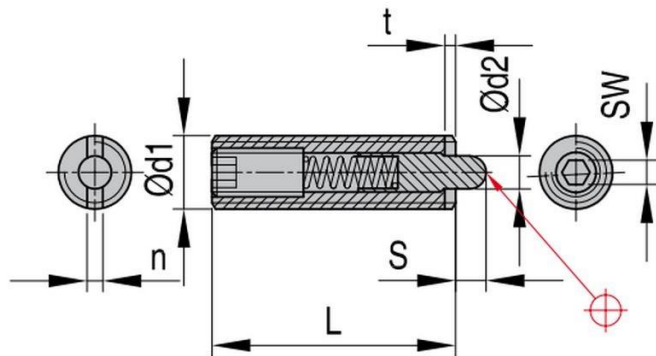

N1~Starting load
 Начална сила
 N2~Final load
 Сила при крайно
 притягане

Офис Централен:
 ж.к. Люлин-Център, ул. Архитект
 Георги Ненов №31
 1324 София, България
 тел: +359 (2) 923 44 88
 тел: +359 884 612 894
 факс: +359 (2) 923 44 55

Офис Пловдив:
 Електроапаратурен завод –
 ЕАЗ АД, Бул. Цар Борис III
 Обединител, №1-продължение,
 ет.3, офис 48
 4000 Пловдив, България
 тел: +359 888 055 215
office@krasco.com
www.krasco.com

Код d1	d1	L	d2	n	S	t	SW	N1	N2
WZ8090/M03	M3	12	1	0.4	1	0.5	0.7	1.7	3.5
WZ8090/M04	M4	15	1.5	0.6	1.5	0.6	1.3	5	16
WZ8090/M05	M5	18	2.4	1.2	2.3	0.8	1.5	6	20
WZ8090/M06	M6	20	2.7	1.3	2.5	0.9	2	7	20
WZ8090/M08	M8	22	4	1.5	3	1.4	2.5	9	35
WZ8090/M10	M10	22	4.5	1.5	3	1.4	3	9	35
WZ8090/M12	M12	28	6	2.7	4	2	4	10	55
WZ8090/M16	M16	32	8.6	3.2	5	2.5	5	45	100
WZ8090/M20	M20	40	10	3.5	7	3	6	70	140
WZ8090/M24	M24	52	12	3.5	10	3	8	80	180